



## Plateforme de travail avec mât à crémaillère

### GEDA MPC750 / MPC1500

Les unités de propulsion sont liées avec des composants d'échafaudage à une plateforme de travail. Ainsi on peut adapter la plateforme au contours de la façade.

GEDA	MCP 750	MCP 1500
	1 mât	2 mâts
charge utile	750 kg	1500 kg
longueur max.	5.8 m	23.6 m
distance entre fixations mât	6 m	10 m
mât saillant max.	3 m	5 m
vitesse	9 m / min	9 m / min



## Nacelles suspendues

### GEDA AB450 / 650

GEDA	AB450	AB650
force par treuil	450 kg	650 kg
vitesse	8 m / min	8 m / min
moteur	400 volt	400 volt
commande	24 volt	24 volt

Interrupteur antichute dépendant de la vitesse.  
Sécurité rupture du câble, interrupteur de surcharge.  
Surveillance électrique de l'inclinaison de la nacelle.  
Commande pour 1, 2 ou 3 treuils et prise 220 volt.

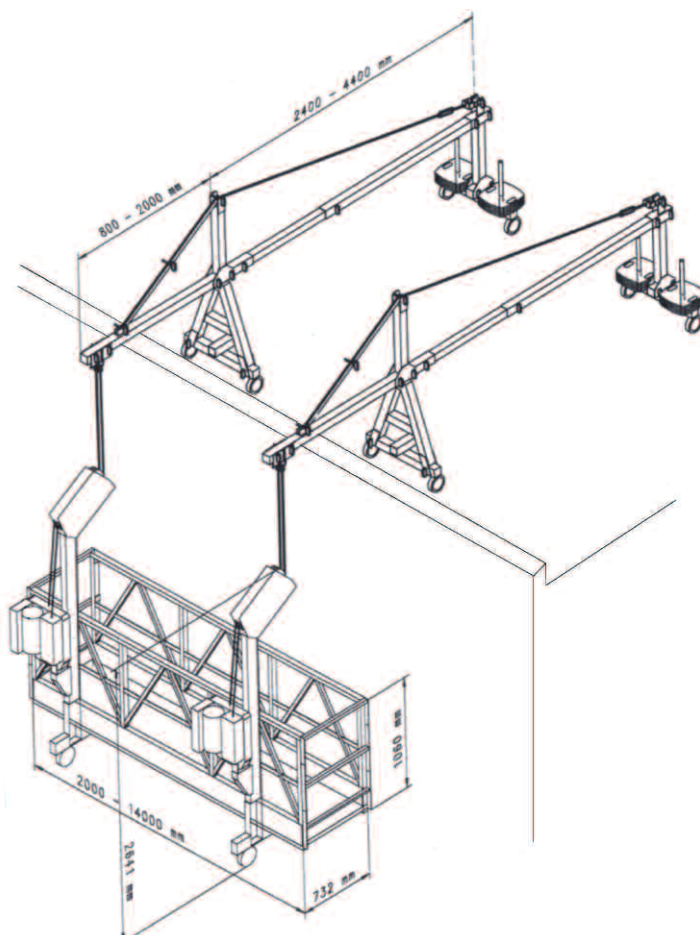

avec une commande on peut operer 1, 2 ou 3 treuils

